

# Balling Kühlanlagen - Der Kältespezialist



# W. Balling

Inh. W. Balling-Bongers

## KÄLTE- UND KLIMAAANLAGEN. LADENEINRICHTUNGEN!

## Balling-Kühlanlagen

Waltraud Balling-Bongers

Zum Annental 4  
72393 Burladingen  
Telefon : +49 7475 451101  
Fax : +49 7475 451102  
[kontakt@kuehl-balling.de](mailto:kontakt@kuehl-balling.de)  
[www.kuehl-balling.de](http://www.kuehl-balling.de)

Wildkühlungen  
Metzgereien/Fleischereien  
Bäckereien  
Obst/Gemüse/Blumen  
Selbstvermarkter  
Weinkühlung  
Tiefkühlzellen  
Kühlzellen  
Kühl-/Tiefkühlung

Mit SBS Spitzenleistungen zum Ziel:  
dynamisch, präzise, erfolgreich.



- 04 | SBS Kühl- und Tiefkühlzellen
- 06 | Die Zelle im Detail
- 08 | Der Aufbau, das System
- 10 | Wand- / Deckenelemente, Drehtüren
- 12 | Ausstattungsvielfalt Böden
- 15 | Drehtüren für bestehende Kühlräume
- 16 | Kühlaggregate
- 18 | Glastüren
- 19 | Regale für Glastüren
- 20 | Regale
- 22 | Pendeltüren, Streifenvorhänge
- 24 | Die optimale Lösung für Ihren Bedarf
- 26 | Ihr zuverlässiger Partner
- 27 | Vorlage für Ihre Antwort

### Ganz schön frisch, ganz schön cool.

Mit unseren professionellen Kühl- und Tiefkühlzellen sind wir der richtige Partner für qualitative Frische und erfrischende Qualität. Gerade Lebensmittel und andere sensible Waren müssen präzise temperiert werden; nur optimale Kühlprozesse garantieren Haltbarkeit und Frische. Für die richtige Temperatur liefern wir die jeweils richtige Dämmung. Maßgeschneiderte Lösungen, kühl

durchdacht: In unseren modernen Produktionsanlagen stellen wir SBS Kühl- und Tiefkühlzellen in unterschiedlichen Abmessungen her. Ähnlich einem Baukastensystem konstruieren wir die einzelnen Elemente derart, dass sowohl Ihre Anforderungen optimal erfüllt als auch individuelle Raumbedingungen effizient genutzt werden. Bereits am Anfang denken wir Ihr Projekt bis zum Ende. Auch hier zeigt



*Durch den Einbau von Trennwänden können beliebige Raumaufteilungen und unterschiedliche Temperaturzonen realisiert werden, z. B. eine Kombinationszelle mit Kühl- und Tiefkühlabteil*



Perfektion in ihrer coolsten Form.

sich die Stärke unserer Spezialisten, die selbst bei komplexen Aufgabenstellungen einen kühlen Kopf behalten: sinnvolle Beratung und fachgerechte Planung – die beste Basis für hochwertige Präzisionsprodukte, die in kurzen Zeiten realisiert und ebenso schnell montiert werden.

Qualität und Sicherheit – eines unserer Lieblingsthemen: An SBS Kühl- und Tiefkühlzellen stellen wir hohe Anforderungen. Deshalb treffen wir umfassende Maßnahmen für die hygienische Lagerung Ihrer Kühlgüter, zum Beispiel durch den Einsatz reinigungsfreundlicher Oberflächen. Und auch alle sicherheitstechnischen Aspekte erfüllen die anerkannten Qualitätsnormen.

Ein weiterer Aspekt der SBS Qualität ist unser ökologisches Profil, das sich unter anderem in der Verwendung FCKW-freier Dämmstoffe zeigt. Durch optimale Dämmung (100 Prozent) ermöglichen wir einen effizienten Kühlprozess mit überzeugend geringem Energieeinsatz – das ist die wirtschaftliche Seite der SBS Qualität.



*Lebensmittel sollten präzise temperiert, in einem hygienischen Umfeld aufbewahrt werden*

### Starke Leistung, kühl kalkuliert.

- Kühl- und Tiefkühlzellen für individuelle Anforderungen
- Flexible Abmessungen, optimale Raumnutzung
- Kurze Produktionszeiten
- Schnelle Montage, sofortige Inbetriebnahme
- Erstklassige Qualitäts- und Sicherheitsstandards
- Wirtschaftliche, energiesparende Dämmung
- Stabile Ausstattung, lange Haltbarkeit
- Ökologisches Profil und Nachhaltigkeit
- Professionelle Beratung vor Ort: Alles aus einer Hand.

## Dämmung mit System.

SBS Kühl- und Tiefkühlzellen sind immer eine gute Lösung, systematisch geplant bis ins Detail. Decken und Wände, Bodenelemente und Türen: Alles ist perfekt aufeinander abgestimmt.



*Kühl- und Tiefkühlzellen-  
kombination*

### Starke Leistung, kühl kalkuliert.

- Durchdachtes System, abgestimmt bis ins Detail
- Robuste Ausführungen für den Standardbedarf
- Individuallösungen für besondere Anforderungen
- Professionelle Beratung, präzise Verarbeitung, langlebige Qualität



#### 1 Türrahmen

Grundsätzlich sind die Drehtüren in einen Elementrahmen eingebaut. Bei Tiefkühlzellen sind sie standardmäßig mit einem Kälteunterbrecherprofil und einer Rahmenheizung ausgestattet. Türen für Kühlräume hingegen sind mit einem Kälteunterbrecherprofil ausgerüstet. Eine Rahmenheizung kann ohne großen Aufwand nachträglich eingebaut werden.

#### 2 Kühl- / Tiefkühlzellendrehtüren

Die Drehtüren sind mit einem stabilen Presshebelverschluss mit eingebautem Profizylinderschloss versehen. Als Sicherheitsstandard ist eine Notentriegelung integriert. Das Türblatt hebt sich beim Öffnen durch steigende Bänder automatisch an. **3**

#### 4 Wand- / Deckenelemente

In der Standardausführung sind Wand- und Deckenelemente innen und außen mit verzinktem Feinblech mit weißer Kunststoffbeschichtung (RAL 9010\*) ausgestattet und somit gegen Korrosion geschützt.



#### 5 Druckausgleichsventil

Da sich beim Abkühlen von Luft das Volumen verringert, wird ein Druckausgleich notwendig. Das Druckausgleichsventil sorgt hier für den erforderlichen Ausgleich. Die Türen lassen sich bequem öffnen und schließen.

#### 6 Bodenoberfläche

Der Standardboden wird mit einer Oberfläche aus mustergewalztem Tränenblech geliefert: Werkstoff 1.4301, (Rutschfestigkeitsklasse R11), Materialstärke der Belastung entsprechend. Die Türschwelle ist mit einem bündig abschließenden Edelstahlblech ausgestattet. **7**

#### Andere Bodenoberflächen

Auch individuelle Bodenoberflächen sind möglich. Zum Beispiel eine elastische, fugenlose Polyurethan-Beschichtung, auf Wunsch mit hygienischem Bodenradius. Sie eignet sich für Temperaturbereiche von -30 °C bis +40 °C und ist schnell und einfach zu reinigen.

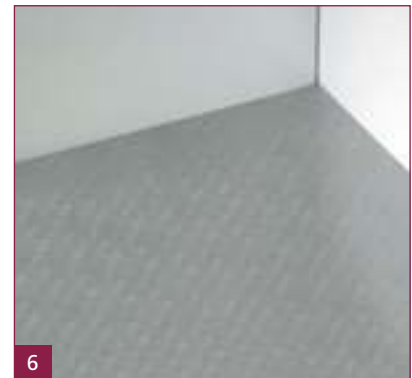

### Ausstattung nach Bedarf.

- Beleuchtung, Thermometer
- Notruf-System
- Spezielle Oberflächen
- Auffahrampen

\* Farbe kann abweichen



## Ihr Kühlgut gut gelagert.

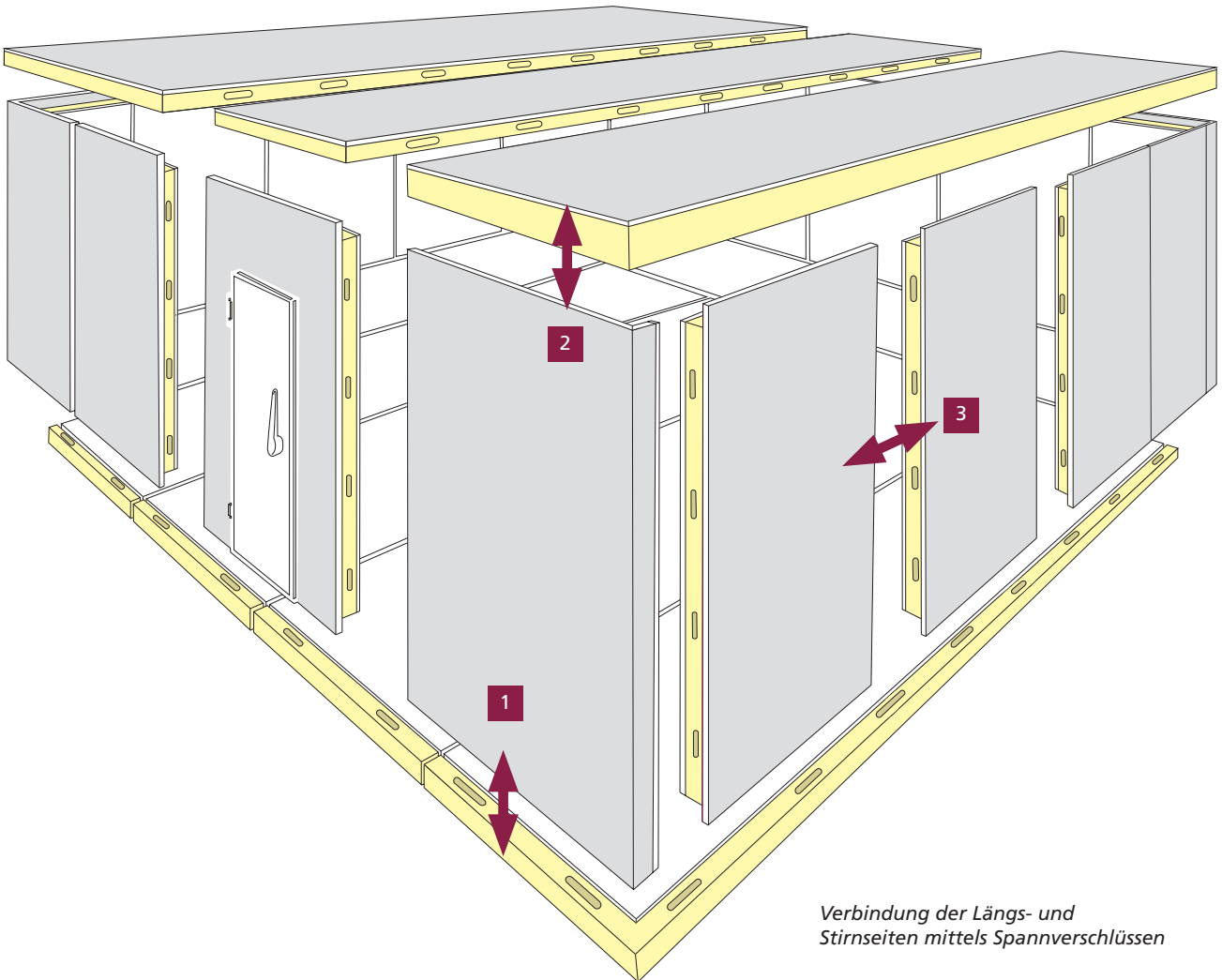

Verbindung der Längs- und Stirnseiten mittels Spannverschlüssen

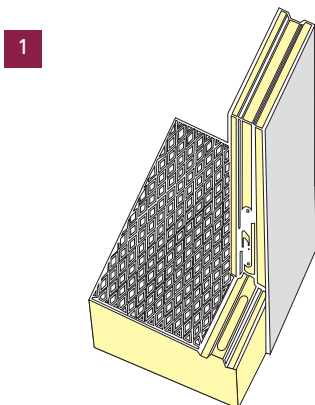

Verbindung Wand zu Boden mittels Spannverschluss

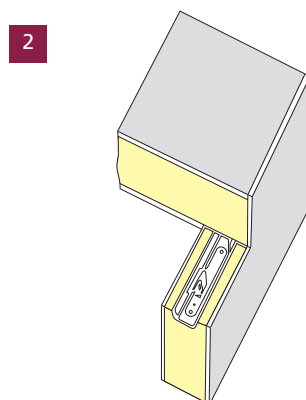

Verbindung Wand zu Decke mittels Spannverschluss

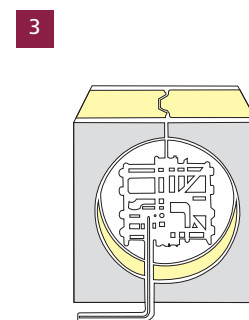

Verbindung Wand zu Wand mittels Spannverschluss



## Das SBS System: Passgenau und perfekt aufeinander abgestimmt.

Mit SBS Kühl- und Tiefkühlzellen erhalten Sie ein Produkt mit einem Höchstmaß an Flexibilität. Dieses Prinzip beginnt bereits bei der Planung, denn jedes Projekt ist individuell. Das bedeutet auch: Ihre Kühl- und Tiefkühlzelle ist in allen Maßen lieferbar, sie wird auftragsbezogen produziert.

Mit einer Kühl- und Tiefkühlkombinationszelle sind Sie auch bezüglich der Temperatur flexibel. Trennwände teilen den Raum in unterschiedliche Temperaturzonen, so dass verschiedene Produkte gelagert werden können.

Flexibilität in Größe und Aufteilung, und auch in der Dämmung: Ob Dämmstärken von 80, 100 oder 150 mm – Ihr Kühlgut soll gut, aber möglichst energiesparend gelagert werden. Polyurethan-Hartschaum verfügt über die besten Dämmeigenschaften; es ist der Wärmeleitfähigkeitsgruppe 025 nach DIN 4108 zugeordnet. Das Raumgewicht beträgt 40 – 45 kg/m<sup>3</sup>.

Bei der Montage werden die einzelnen Elemente mittels Nut-Feder-Verbindung und eingeschäumten, korrosionsschutzten Exzenter-Spannverschlüssen dicht miteinander verbunden. Die Verriegelung erfolgt im Normalfall von der Zelleninnenseite. Dieses System ist einfach zu handhaben, aber stabil und zuverlässig.

Der Aufbau mit Nut-Federelementen und Exzenter-Schlössern bietet Ihnen zudem größtmögliche Flexibilität für Entwicklungen und Veränderungen. Kühl- und Tiefkühlzellen können ohne großen Aufwand räumlich variiert oder erweitert werden.



*Das Prinzip der Nut-Feder-Verbindung mit integrierten Spannverschlüssen sitzt passgenau und ist einfach zu handhaben*

**Optimale Dämmung ist in der Kältetechnik eine elementare Anforderung.**

**Ein kleiner Überblick:**

Dämmstärke	U-Werte	Empfohlene Temperaturdifferenz
80 mm	0,27 W/Km <sup>2</sup>	36 K
100 mm	0,22 W/Km <sup>2</sup>	45 K
120 mm	0,18 W/Km <sup>2</sup>	55 K
150 mm	0,15 W/Km <sup>2</sup>	70 K
180 mm	0,12 W/Km <sup>2</sup>	80 K
200 mm	0,11 W/Km <sup>2</sup>	88 K

Wir beraten Sie gerne.



## Überzeugend: Material, Verarbeitung, Ausstattung.

### Ihr Kühlgut ist bei uns in guten Wänden.

Die Wand- und Deckenelemente sind in der Standard-Version innen und außen mit verzinktem Feinblech mit weißer Kunststoffbeschichtung (RAL 9010\*) versehen. Andere Ausführungen sind je nach individuellen Anforderungen möglich:

- Sonderfarbtöne
- Aluminiumblech RAL 9010\*
- Edelstahlblech 240 Korn geschliffen
- Edelstahlblech Leinenstruktur
- Edelstahlblech Walzblank 2B.

Die maximale freitragende Spannweite der Deckenelemente ist von der Dämmstärke abhängig. Bei einer 80 mm Dämmung liegt sie beispielsweise bei 5,4 m, bei 150 mm Dämmung bei 6 m. Bei geteilten Deckenelementen oder größeren Spannweiten werden die Elemente mit einer speziellen Abhängung an der bauseitigen Decke oder einer selbsttragenden Stahlkonstruktion abgehängt.

Wir finden auch für Ihr Projekt die richtige Lösung.



*Die Kühl- und Tiefkühlzellen werden nach Bedarf mit verschiedenen Oberflächen ausgestattet*

*\* Farbe kann abweichen*



Türleibung mit einem Kälteunterbrecherprofil aus Kunststoff



Bei Tiefkühlzellen standardmäßig mit einer Rahmenheizung ausgestattet



Die Türen schließen absolut dicht, sind dabei einfach und sicher zu bedienen



Wanddeckschicht in Edelstahl 240 Korn geschliffen



Wanddeckschicht in Edelstahl Walzblank 2B



Die Türen können jederzeit von innen durch eine Notentriegelung geöffnet werden

### Richtig zu. Und einfach auf.

An die Tür einer Kühl- oder Tiefkühlzelle werden hohe Anforderungen gestellt. Sie muss absolut dicht schließen und einfach von innen und außen zu öffnen sein. Selbstverständlich, dass auch die hygienischen Bedingungen, also einfache Reinigung und Pflege, stimmen müssen.

Zum Lieferumfang jeder SBS Kühl- und Tiefkühlzelle gehört eine Drehtür, erhältlich in unterschiedlichen Abmessungen (B x H):

- 800 x 1800 mm
- 800 x 1900 mm
- 900 x 1900 mm
- 1000 x 2000 mm

Weitere Abmessungen auf Anfrage.

Jede Tür ist in einen Elementrahmen eingebaut. Ein stabiler Presshebel mit integriertem Profilzylinderschloss sorgt für den optimalen Verschluss. Im verschlossenen Zustand kann die Tür jederzeit von innen durch eine Notentriegelung geöffnet werden.

Die stabilen Türbänder bestehen aus hochwertigen Materialien (Edelstahl / Kunststoff) und heben das Türblatt beim Öffnen automatisch an. Die am Türblatt montierte Hohlkammerdichtung wird an der Blattunterseite durch eine Schleifdichtung ergänzt. Sie ist leicht zu reinigen und auszutauschen.

Türen für SBS Tiefkühlzellen sind grundsätzlich mit einer Rahmenheizung ausgerüstet. Die Rahmen der SBS Kühlzellentüren enthalten ein Kälteunterbrecherprofil. Eine Rahmenheizung kann einfach und schnell nachgerüstet werden.

Die Position der Tür ist frei wählbar.

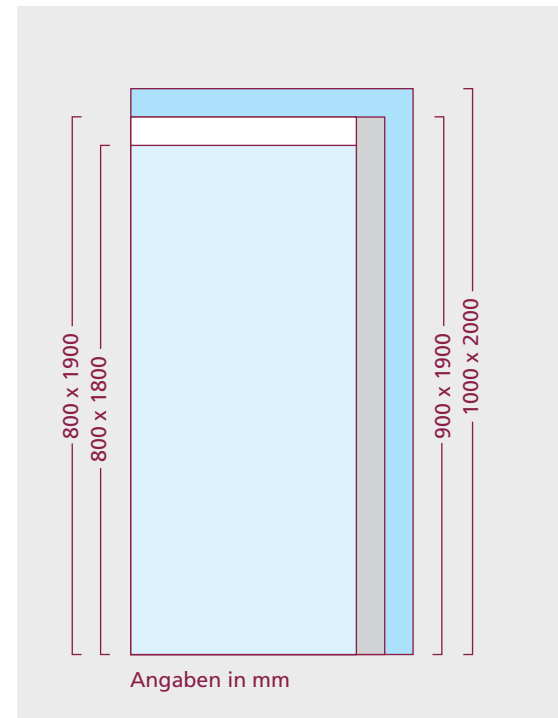

Erfahrungswerte aus der Praxis: die Drehtüren sind in 4 unterschiedlichen Standardabmessungen lieferbar



## Sicherheit auf gutem Grund.

Die Bodenelemente entsprechen in ihrer Ausführung den Wand- und Deckenelementen. Zusätzlich erhalten sie eine Oberfläche, serienmäßig aus rutschfestem Edelstahl. Darunter befindet sich eine 15 mm starke Druckverteilerplatte. Bei stärkeren Oberflächen wird die Stärke der Druckverteilerplatte entsprechend angepasst. Alle Böden der SBS Kühl- und Tiefkühlzellen entsprechen höchsten Hygiene-Anforderungen.

Wir beraten Sie gerne, wenn es um die Auswahl der Bodenausführung geht. Viele Varianten sind möglich, wobei die Belastungsanforderungen je nach Einsatzzweck ein wichtiges Entscheidungskriterium darstellen.



Bodenelement mit einer Oberfläche aus mustergewalztem Edelstahl-Tränenblech, Rutschfestigkeitsklasse R11

Edelstahlblech Werkstoff 1.4301	Gummiradlast Lastfläche von 4 cm <sup>2</sup> je Gummirad	Flächenlast
0,7 mm mustergewalztes Tränenblech Rutschfestigkeitsklasse R11 oder R12	1000 N	30 KN/m <sup>2</sup>
1,5 / 2,0 / 3,0 mm mustergewalztes Tränenblech Rutschfestigkeitsklasse R11 oder R12	2500 N bis 4000 N	40 KN/m <sup>2</sup> bis 50 KN/m <sup>2</sup>

Verbundplatten	Stärke	Gummiradlast Lastfläche von 4 cm <sup>2</sup> je Gummirad	Flächenlast
rutschfest beschichtet	9 mm	2000 N	30 KN/m <sup>2</sup>
rutschfest beschichtet	15 mm	3000 N	40 KN/m <sup>2</sup>
rutschfest beschichtet	21 mm	4000 N	50 KN/m <sup>2</sup>

Bodenbeschichtung	Gummiradlast Lastfläche von 4 cm <sup>2</sup> je Gummirad	Flächenlast
Elastische, fugenlose Polyurethanbeschichtung mit einer Kunststoff-Chips-Einstreuung zur Erhöhung der Rutschsicherheit, für Temperaturbereiche von -30 °C bis +40 °C.	3000 N	50 KN/m <sup>2</sup>

Ein zuverlässiger Partner, ein sicheres Gefühl.



*Bodenelement mit einer Oberfläche aus geschliffenem Edelstahlblech Werkstoff 1.4301, Rutschfestigkeitsklasse R12*



*Die Bodenoberfläche mit Verbundplatten ist in 3 Stärken lieferbar*



*Türschwelle aus Edelstahlblech*



*Immer der richtige Bodenbelag – je nach Einsatzgebiet*



*Die Polyurethan-Bodenbeschichtung ist besonders elastisch und fugenlos, somit leicht zu reinigen*

### Starke Leistung, kühl kalkuliert.

- Ausstattungsvielfalt, je nach Einsatzgebiet
- Genormten Rutschfestigkeitsklassen entsprechend
- Stabile Ausführung, extrem belastbar
- Hygienisch, einfach und schnell zu reinigen
- Individuelle Beratung bereits in der Planungsphase



**SBS Qualität: Jede Leistung ein Treffer.**

## Für jede Wand die richtige Tür.



Vorsatzwand mit Kühlraumdrehtüren D8



Ob Kühl- oder Tiefkühlraum, der Einbau ist in praktisch jede Wand möglich

Hochwertige Materialien, ausgereifte Technik, hoher Anwenderkomfort: Die Drehtüren aus der D-Baureihe erfüllen höchste Ansprüche und überzeugen durch ein attraktives Preis-Leistungsverhältnis. Geliefert werden sie mit Rahmen (Gefrierraumtür D12 mit Rahmenheizung), die den Einbau in praktisch jede Wand ermöglichen.



Die Drehtüren zeichnen sich durch perfekte Funktion und Optik aus

Die Modelle D8 und D12 bieten zuverlässige Lösungen für jeden Temperaturbereich.

	D8	D12
<b>Einsatzort</b>	Kühlraum	Gefrierraum
<b>Temperaturbereich</b>	0 °C bis +8 °C	0 °C bis -28 °C
<b>Türblatt</b>	1-flügelig   2-flügelig	1-flügelig   2-flügelig
<b>Blattstärke</b>	80 mm PU-geschäumt (FCKW-frei)	120 mm PU-geschäumt (FCKW-frei)
<b>Blattoberfläche</b>	Verzinktes Feinblech, kunststoffbeschichtet / Edelstahlblech	
<b>Türrahmen</b>		
Flachrahmen 150 x 50 mm	■	■
Flachrahmen 100 x 40 mm	■	■
Blockrahmen	■	■
Lukenrahmen	■	■
<b>Türbänder</b>	Steigende Bänder aus CNS / Kunststoff	
<b>Sicherheitszertifikate</b>	CE, VDE, TÜV GS, TÜV Baumuster geprüft, DIN EN 13241-1	

### Perfekt auf Temperatur gebracht.

Die Kühlaggregate sind optimal auf die Funktionalität der SBS Kühl- und Tiefkühlzellen abgestimmt. Sie sind leistungsstark und halten die zu kühlenden Waren perfekt auf der gewünschten Temperatur.

Alle Modelle sind steckerfertige Monoblock-Aggregate, anwenderfreundlich mit elektronischer Steuerung ausgestattet. Sie funktionieren über Kapillarrohr-Einspritzung und verfügen über eine automatische Heißgasabtauung. Die vollhermetischen Kompressoren werden mit dem umweltfreundlichen Kältemittel R404A betrieben. Hochwertig mit korrosionsbeständigen Materialien verarbeitet, versprechen die Kühlaggregate eine lange Lebensdauer. Ein 5-Meter-Kabelsatz, einschließlich Kabel für den Türkontaktschalter, für die Zellenbeleuchtung mit beiliegender Lampe und für die Türrahmenheizung (nur bei Tieftemperaturmodellen BAS, BSB, BGM) gehört zum Lieferumfang.

Überdurchschnittliche Kälteleistung, Betriebssicherheit sowie einfache Montage und Pflege sind Eigenschaften, die alle Kühlaggregate in der Praxis auszeichnen.

Wir beraten Sie gerne.



#### Modell Huckepack Typ GM

- In Zellenwand eingehängt oder eingeschoben
- Kühlleistung von 620 bis 3920 W
- Automatische Tauwasserverdunstung
- Automatisches Alarmsystem bei verschmutztem Kondensator
- Steuerung mit umfangreichen Funktionen
- Individuell programmierbares Benutzerinterface mit Fernsteuerung
- Synchronisierung mehrerer Geräte in einer Kühlzelle möglich
- Schallisolierung des Kompressorraumes
- Umfangreiche optionale Ausstattungsvarianten
- Zusatzausstattung optional

Kühlung auf den Punkt gebracht.



#### Modell Top Typ SB

- In Zellendecke eingelassen
- Kühlleistung von 988 bis 5853 W
- Automatische Tauwasserverdunstung
- Steuerung mit umfangreichen Funktionen
- Individuell programmierbares Benutzerinterface mit Fernsteuerung
- Wasserkondensation optional
- Zusatzausstattung optional



#### Modell Wandstopfer Typ AS

- In Zellenwand eingeschoben
- Kühlleistung von 3666 bis 12711 W
- Steuerung mit umfangreichen Funktionen
- Individuell programmierbares Benutzerinterface, Fernsteuerung optional
- Winterpaket mit Geschwindigkeitsregler und Ölheizung
- Doppeltes Abtau-Solenoidventil
- Wasserkondensation optional
- Zusatzausstattung optional

### Starke Leistung, kühl kalkuliert.

- Kompakte Bauweise, optimale Kälteleistung
- Schnelle Montage, einfache Pflege und Wartung
- Langlebig und korrosionsbeständig
- Anwenderfreundlich, hoher Bedienkomfort



### Klare Sicht auf coole Snacks.

Wo gekühlte Waren ansprechend, verkaufsfördernd und energiesparend präsentiert werden sollen, sind Glastüren mit optimalen Dämmeigenschaften die richtige Lösung, z. B. in Tankstellen oder Getränke- und Supermärkten.

Die Glastüren sind in Rahmenmodulen von 1 bis 5 Türen lieferbar. Angeboten werden Tür-Lichtmaße von 590 mm und 690 mm Breite sowie 1521 mm und 1721 mm Höhe.



*Hinter den isolierten Glastüren ist die Ware gut einsehbar*

#### **Kalte Fakten:**

##### **Glastüren für Kühlräume**

- Beheizter Türrahmen für komfortable Nutzung
- Gehärtetes Doppel-Isolierglas für optimale Dämmung
- Türprofil und Außenrahmen aus natureloxiertem Aluminium
- Kondensationsfrei bei max. Umgebungstemperatur von +25 °C relativer Luftfeuchtigkeit von max. 70 % und einer Zelleninnentemperatur von +2 °C

#### **Eiskalte Fakten:**

##### **Glastüren für Tiefkühlräume**

- Beheizte Scheibe und beheizter Türrahmen
- Kondensationsfreie Sicht und komfortable Anwendung
- Optimale Dämmung durch gehärtetes, beheiztes, dreifaches Isolierglas
- Türprofil und Außenrahmen aus natureloxiertem Aluminium
- Kondensationsfrei bei max. Umgebungstemperatur von +25 °C relativer Luftfeuchtigkeit von max. 60 % und einer Zelleninnentemperatur von -25 °C

### **Kühle Vorteile.**

- Verkaufsfördernde Warenpräsentation
- Energiesparende Lagerung
- Einfache, bedienfreundliche Anwendung
- Klare Sicht, auch bei tiefen Temperaturen
- In Verbindung mit Regalen:  
Einfache, komfortable Warenentnahme

## Immer kühl, immer frisch, immer ansprechend.

In Verbindung mit einer Glastür ist das Regalsystem die optimale Verkaufsförderung: Kühl- und Tiefkühlwaren werden übersichtlich und ansprechend präsentiert. Um die Frische der Waren zu gewährleisten, werden die Regale von hinten nach dem bewährten „First in – First out“-System bestückt.

### Die praktische Verkaufshilfe im Shop-Bereich

- Rutschetagenrahmen mit verstellbarer Neigung, sowie Teilern und Frontscheiben
- Ordentliche, sichere Positionierung der Produkte
- Schiene für Barcodes und Preisschilder, gut sichtbar und leicht austauschbar
- Unterschiedliche Modelle, passend zu den Glastüren der SBS Kühlzellen
- Variable Anzahl der Standelemente und Rutschetagen, je nach Modell



Das Regalsystem rundet die perfekte Warenpräsentation ab

Die Regale sind auf die Breiten der Glastüren abgestimmt, so hat der Kunde optimalen Zugriff. Die Bestückung der Regal-Systeme erfolgt von der Rückseite.

### Mit Sicherheit gut gelagert.

Ein stabiles Regalsystem ermöglicht die optimale Lagerung und platzsparende Anordnung von Nahrungsmitteln und anderen Produkten in Kühl- und Tiefkühlzellen. Wir empfehlen stabile, hochwertig verarbeitete Regale aus eloxiertem Aluminium

oder rostfreiem Edelstahl. Durch die nahtlose Fertigung, die leicht zu reinigenden glatten Oberflächen und die Kunststoff-Abschlusskappen an den Regalständern erfüllen die Systeme die höchsten Anforderungen an Sicherheit und Hygiene.



*Edelstahl-Komplettregal mit 4 geschlossenen Auflagen*

#### Bauweise

Besonders in Großküchen oder Kliniken, in Industrie oder Landwirtschaft ist eine extrem stabile Bauweise der Regalsysteme gefordert. Die Regale werden in Modulbauweise zu einem individuellen System aufgestellt. Dabei sind Grundregal und Anbauregal stabil miteinander verbunden, Kreuzstreben an den Rückseiten sichern den optimalen Stand. Erfreulicher Nebeneffekt: die schnelle und einfache Montage.



*Das Höhenraster in 150 mm-Abständen ermöglicht eine flexible Fachgestaltung*





Die Regalsysteme sind äußerst stabil und erfüllen höchste Hygieneanforderungen

## Starke Leistung, kühl kalkuliert.

- Wahlweise in rostfreier Edelstahl-Qualität oder Aluminium-Ausführung mit geringerem Gewicht
- Flexible Anpassung an bestehende Raummaße (auch L- oder U-Form)
- Erstklassige Verarbeitung, stabile Konzeption
- Regalfachhöhe in 150 mm-Abständen individuell einstellbar
- Sicherer Stand auch auf unebenen Böden durch Schraubfüße
- Extrem strapazierfähig, belastbar und robust
- Schnelle Montage, einfache Reinigung



Geschlossene Auflage aus Edelstahl



Geschlossene Auflage aus Aluminium

### Regalauflagen

Ein entscheidender Faktor ist die Tragkraft der Regalauflagen. Abhängig vom individuellen Einsatzgebiet werden geschlossene Regalauflagen oder Rostauflagen verwendet. Die Tragkraft der Auflagen beträgt je nach Abmessung bis zu 200 kg (Fachlast). Ein Regalfeld kann bis zu 600 kg (Feldlast) aufnehmen.



Rostauflage aus Edelstahl



Rostauflage aus Aluminium

### P wie praktisch, preiswert, PVC.

Die praktischen PVC-Pendeltüren sind robust in der Ausführung. Sie werden sinnvoll überall dort eingesetzt, wo Kühlzellen und Kühlhäuser stärkerem Personen- und Gabelstaplerverkehr ausgesetzt sind.

#### **PVC-Pendeltüren: praktisch und robust.**

- Transparentes Türblatt aus 7 mm starkem Weich-PVC
- Kunststoff-Eckverstärkung als Einreißschutz
- Temperaturbeständig von -20 °C bis +60 °C
- Stabiles, verzinktes Stahlrahmenprofil (Galgen und Türstockrahmen), wahlweise 1- oder 2-flügelig, auch in Edelstahl erhältlich
- Öffnungswinkel beidseitig 90 Grad
- Schließkraft individuell einstellbar
- Komplett vormontiert für die einfache Selbstmontage

PVC-Streifenvorhänge werden gerne als preiswerte und energiesparende Lösung für Türbereiche eingesetzt. Sie sind für die leichte und mittlere Beanspruchung in Kühl- oder Tiefkühlräumen geeignet.

#### **PVC-Streifenvorhänge: preiswert und energiesparend.**

- Metallteile aus Aluminium
- Breite der Kunststoffstreifen 200 / 300 mm, Stärke wahlweise 2 oder 3 mm
- Einbau unter oder hinter dem Sturz möglich
- Optional: Streifenvorhänge in besonders kältefestem Material für den Einsatzbereich bei Temperaturen zwischen 0 °C und -40 °C



*Die 2-flügelige PVC-Pendeltür bietet gute Sicht in den Nebenraum*



*Das verzinkte Stahlrahmenprofil ist wahlweise auch in Edelstahl erhältlich*



*PVC-Streifenvorhänge sind die preiswerte Lösung für die leichte und mittlere Beanspruchung in Kühl- oder Tiefkühlzonen*

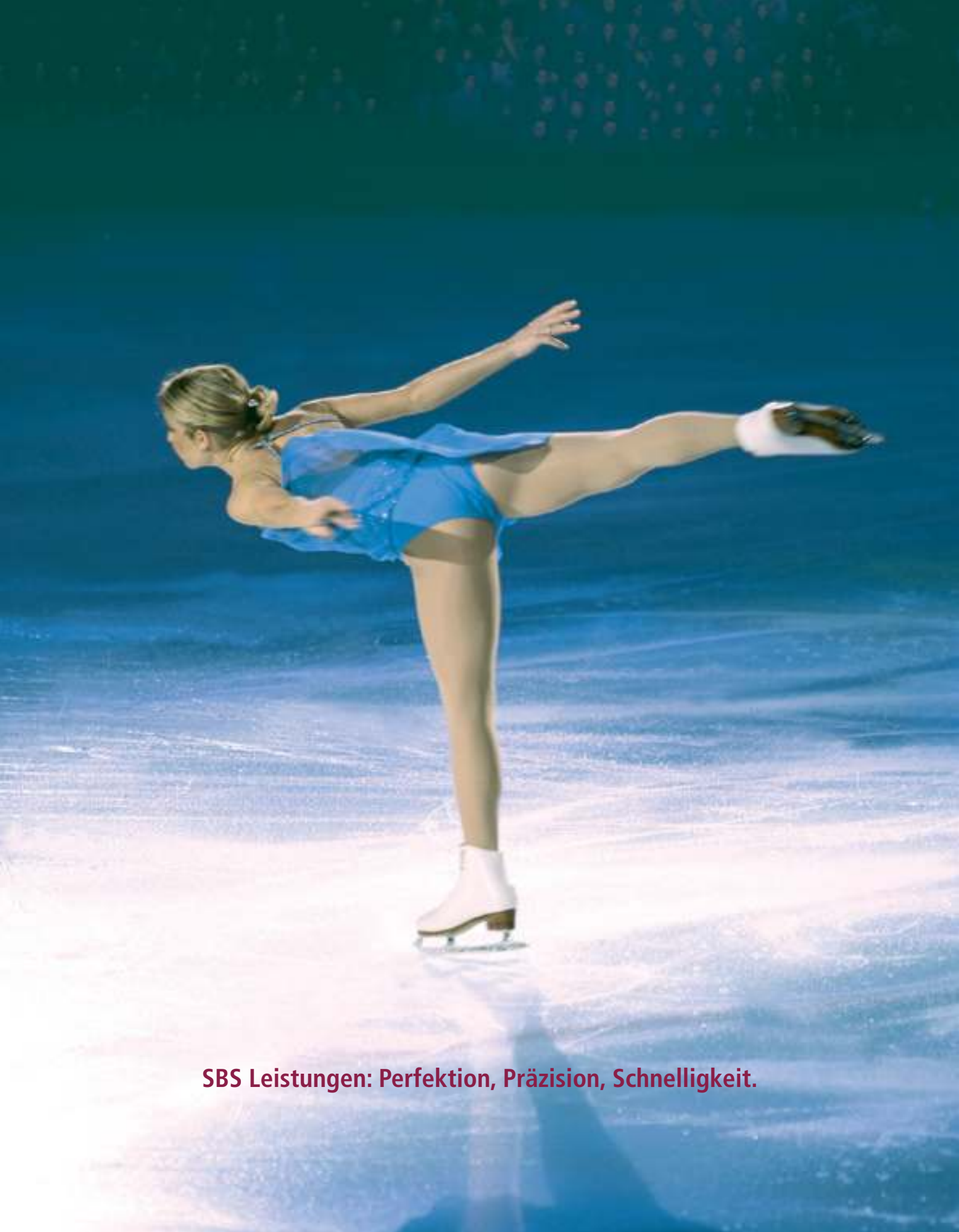

**SBS Leistungen: Perfektion, Präzision, Schnelligkeit.**

## Kühle Köpfe, leidenschaftliches Engagement.



Die Grundlagen für unseren Erfolg bilden Zuverlässigkeit, Schnelligkeit und Kompetenz sowie das überdurchschnittliche Engagement unserer Mitarbeiter. Wir alle arbeiten gemeinsam daran, Sie als Kunden mit unseren Leistungen vollkommen zufrieden zu stellen. Von Anfang an, von A – Z.



### Beratung & Planung

Vor der Planung steht die Beratung. Stets persönlich, gerne auch vor Ort. Unser Team besteht aus Fachleuten mit umfangreichem Know-how, die auch mal über den Tellerrand schauen, um die für Ihren Bedarf optimale Lösung zu finden. Erst wenn alle individuellen Anforderungen definiert sind, beginnen wir mit der Konstruktion Ihrer Kühl- oder Tiefkühlzellen. Unsere Mitarbeiter sind Profis: Sie planen, organisieren, koordinieren. Sie behalten den Überblick und stehen Ihnen stets gerne mit Rat und Tat zur Seite.

### SBS – Kühle Fakten.

- Professioneller Komplettanbieter rund um die Kühl- und Tiefkühlzelle
- Service-orientierte Dienstleistungsphilosophie
- Engagiertes Team, bestens ausgebildet und motiviert
- Kompetente Ansprechpartner für individuelle Sonderanfertigungen



### Produktion & Qualitätskontrolle

Jedes SBS Modul wird auftragsbezogen unter modernsten Bedingungen, nach anerkannten Qualitätsnormen produziert. Das versetzt uns in die Lage, kundenindividuelle Anforderungen präzise und in kürzester Zeit zu erfüllen. Und bevor sich „Ihre“ Kühl- oder Tiefkühlzelle auf den Weg zu Ihnen macht, kontrollieren wir, dass auch wirklich alles stimmt: Die Maße, die Verarbeitung, die Qualität.



### Lieferung & Montage

Sorgfältig verpackt, vollständig, pünktlich: Damit ist zum Thema Lieferung eigentlich schon alles gesagt. Und die Montage? Schnell, sauber und kinderleicht. Sie nehmen Ihre Kühl- oder Tiefkühlzelle sofort danach in Betrieb.

### Service & Wartung

Kühl- und Tiefkühlzellen von SBS zeichnen sich durch beste Qualität und eine lange Lebensdauer aus. Die hochwertigen Produkte sind pflegeleicht und wartungsarm. Im Fall der Fälle ist unser Service-Team gerne für Sie da: schnell und unkompliziert, wann immer Sie uns brauchen.



## SBS – Eiskalte Vorteile.

- Qualität „Made in Germany“
- Standard- und individuelle Lösungen
- Kurze Produktions- und Lieferzeiten
- Optimales Preis- / Leistungsverhältnis
- Ökologisches Profil, Nachhaltigkeit



**Balling Kühlanlagen - Der Kältespezialist**

**W. Balling**  
Inh. W. Balling-Bongers

## **Balling-Kühlanlagen**

**Waltraud Balling-Bongers**

**Zum Annental 4  
72393 Burladingen  
Telefon : +49 7475 451101  
Fax : +49 7475 451102  
kontakt@kuehl-balling.de  
www.kuehl-balling.de**

**Wildkühlungen  
Metzgereien/Fleischereien  
Bäckereien  
Obst/Gemüse/Blumen  
Selbstvermarkter  
Weinkühlung  
Tiefkühlzellen  
Kühlzellen  
Kühl-/Tiefkühlung**

**KÄLTE- UND KLIMAAANLAGEN. LADENEINRICHTUNGEN!**